

Tanzania

„Innovation & Esthétique“

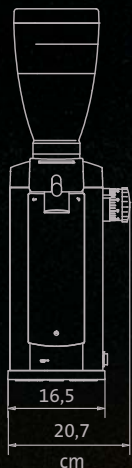

Tanzania

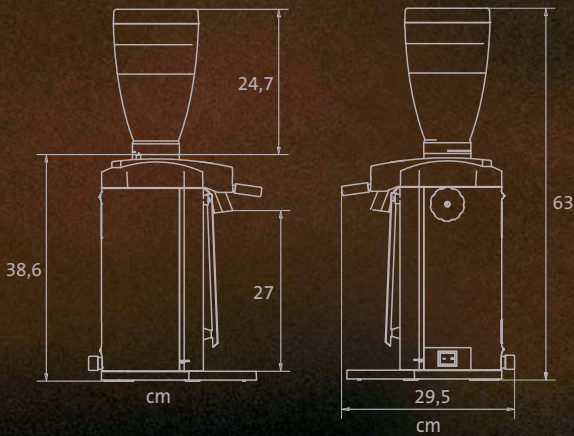

The professional art of grinding
since 1924

Tanzania

Innovation & Esthétique:

- Ce nouveau broyeur combine esthétique moderne avec performances convaincantes de broyage et innovation technique.

Utilisation:

- combinés sac contenant et le dispositif knock-off garantit que chaque gramme de café termine dans le sac.
- Sélection de réglage de broyage progressif. Accessible sur le côté du broyeur.

Conception:

- conception moderne et unique.
- avec sa taille compacte adaptée pour les petites et moyennes boutiques de café.
- en raison de la structure modulaire, facilité de nettoyage, d'entretien et de réglage.

Innovation:

- nouveau système de maintien magnétique des meules – aucune vis n'est nécessaire.
- réduit les résidus de cafés et la durée de la maintenance.

Broyage:

- refroidissement et performance d'homogénéité – également pour la mouture fine turque.
- Facilité et progressivité de l'ajustement de réglage de la mouture.

Innovation & Design:

This new grinder combines modern design with convincing grinding performance and technical innovation.

Operation:

- combined bag holding and knock-off device ensures that every gram of coffee ends in the bag
- stepless grind adjustment accessible from the side of the grinder

Design:

- modern and unique design
- with its compact size suitable for small and medium size coffee shops
- due to the modular structure easy to clean, maintain and calibrate

Innovation:

- new magnetic system holds the grinding discs – no screws needed
- reduces coffee residues and maintenance time

Grinding:

- cool and homogeneous grinding performance – as well for Turkish fine grinding
- flexible and stepless adjustment of grinding fineness

Typ: Tanzania

FICHE TECHNIQUE		TECHNICAL DATA	
Débit de mouture – fin vers moyen*	450 - 700 g/min @ 50 Hz 550 - 900 g/min @ 60 Hz	1.0 - 1.5 lbs/min @ 50 Hz 1.2 - 2.0 lbs/min @ 60 Hz	Grinding capacity – fine to medium*
Capacité de trémie	750 g / 1500 g	1.6 lbs / 3.3 lbs	Hopper capacity
Dimensions (l x h x p)	20,7 x 63,3 x 29,5 cm	8.1 x 24.9 x 11.6 inch	Dimensions (w x h x d)
Poids net	16 kg	35.3 lbs	Net weight
Disques de broyage diamètre	80 mm	3.15 inch	Grinding disc diameter
Matériau des meules	acier à outils	tool steel	Grinding disc material
ELECTRICITE		ELECTRICAL	
Tension / fréquence / phases	220-240 V / 50 Hz / 1~	100-115 V / 50/60 Hz / 1~	Voltage / frequency / phases
Rotation / Minute	1480 h/mn @ 50 Hz	1780 rpm @ 60 Hz	Rotations / Minute
Puissance moteur	590 W	860 W	Motor rating
Protection de surcharge	3 A	15 A	Overload protection
EQUIPEMENT / CARACTERISTIQUES		EQUIPMENT FEATURES	
Maintien du sachet	●	●	Bag holder clamping
Vibration du sachet	●	●	Vibrating of the bag
Ventilation de moteur	●	●	Motor ventilation
Standard-couleurs	rouge, anthracite, cuivre	red, charcoal grey, copper	Standard colour
Couleurs différentes du standard RAL	○	○	Different colours according to RAL-standard
Différentes tension et fréquence	○	○	Different voltages / frequencies
Broyage turque	○	○	Turkish grinding

● standard / standard ○ sur demande / on request *selon le type de café, le degré de torréfaction et la granulométrie de broyage / grinding capacity depending on the type of coffee, the roast and the degree of fineness